

Качели «Ариана» с откидной спинкой, предназначены для отдыха на открытом воздухе.

Габаритные размеры (ДхШхВ) мм – 2280х1480х1700

Допустимая нагрузка на качели не более 350 кг.

Масса качели не более 70 кг.

### 1. Комплектация

| №  | Наименование   | Кол | №  | Наименование   | Кол |
|----|--|-----|----|--|-----|
| 1  | Перекладина  | 1   | 18 | Гайка М8 с фланцем                                  | 4   |
| 2  | Стойка передняя  | 2   | 19 | Гайка М6 колпачковая                                | 2   |
| 3  | Стойка задняя  | 2   | 20 | Гайка М6    | 2   |
| 4  | Стяжка   | 2   | 21 | Контргайка М4                                       | 2   |
| 5  | Скоба тента  | 2   | 22 | Шайба М8    | 16  |
| 6  | Поперечина тента   | 2   | 23 | Шайба М6    | 6   |
| 7  | Подвес   | 1   | 24 | Пружина   | 2   |
| 8  | Спинка   | 1   | 25 | Цепь    | 2   |
| 9  | Сидение  | 1   | 26 | Карабин   | 2   |
| 10 | Болт М8*120                 | 4   | 27 | Мягкие элементы (комплект)   | 1   |
| 11 | Болт М8*90                  | 8   | 28 | Анкерный болт 8*40  (в зависимости от комплектации) | 2   |
| 12 | Болт М8*60                  | 4   | 29 | Штифт   | 3   |
| 13 | Винт мебельный М6*30      | 2   | 30 | Заглушка круглая d60                              | 2   |
| 14 | Винт с прессшайбой М4*16  | 2   | 31 | Заглушка круглая d32                              | 4   |
| 15 | Винт-пластик М8*35        | 2   | 32 | Заглушка овальная п/о 20x40                       | 2   |
| 16 | Саморез 4,2*13            | 4   | 33 | Клипса для трубы d32                              | 2   |
| 17 | Гайка М8 колпачковая      | 12  | 34 | Подстаканник                                      | 2   |
|    |  |     | 35 | Тент с антимоскитной сеткой  | 1   |

### 2. Схема сборки

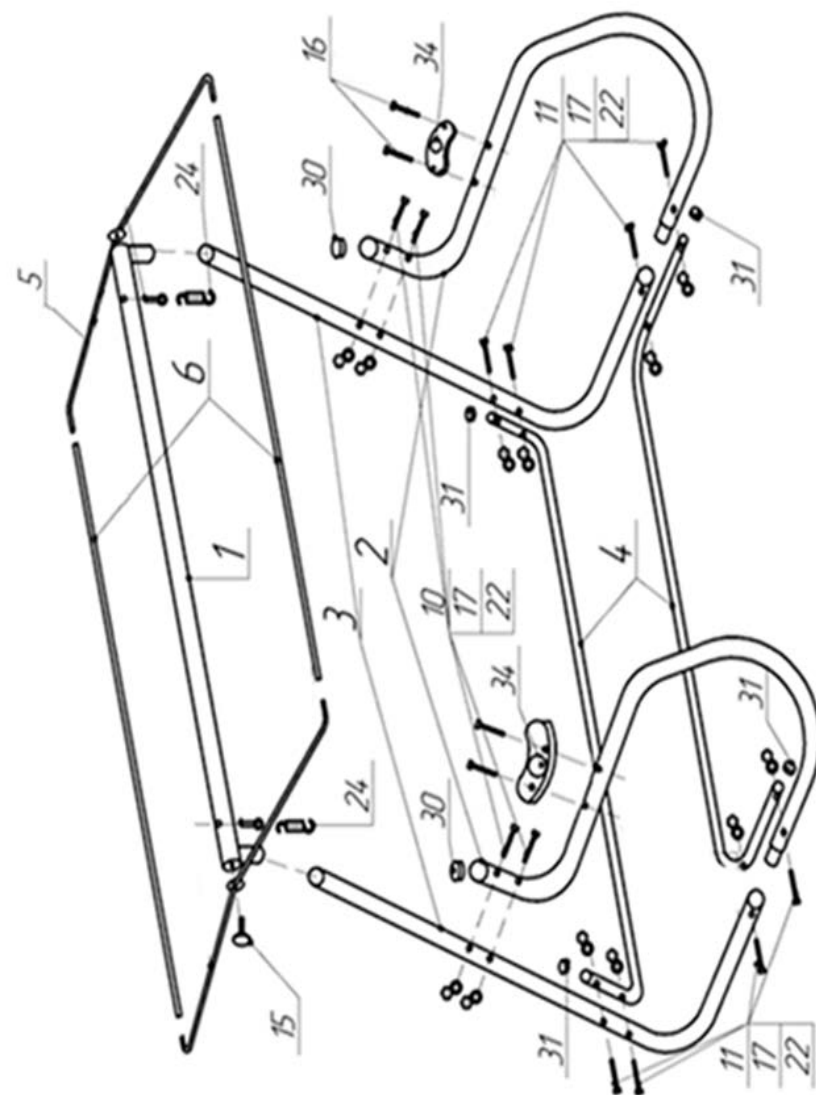

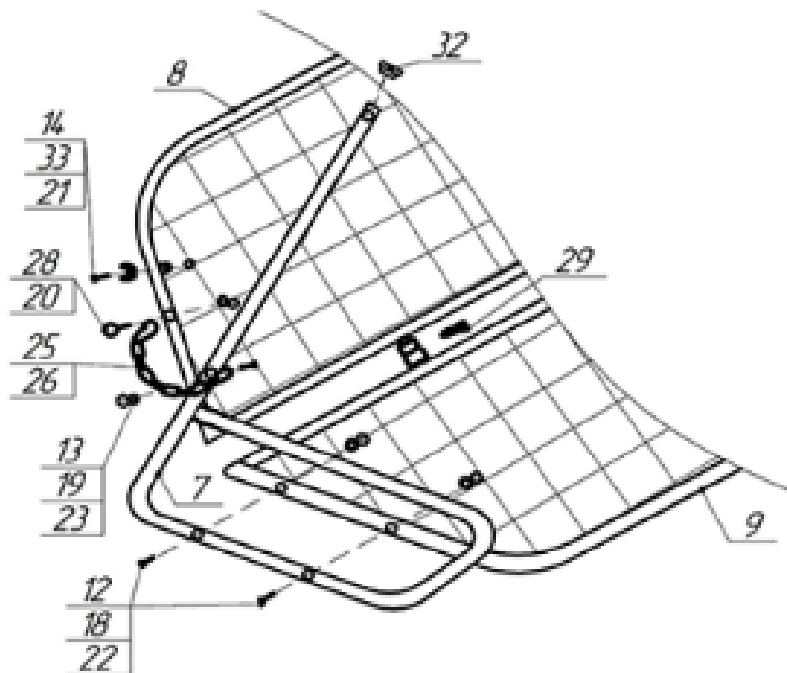

### 3. Условия хранения

Качели должны храниться в закрытом помещении с естественной вентиляцией. Качели должны быть защищены от механических повреждений, загрязнения, контактов с влагой и агрессивной средой.

### 4. Гарантийные обязательства

Гарантийный срок эксплуатации изделия 12 месяцев с момента реализации в торговой сети (даты продажи)

#### ВНИМАНИЕ

Предприятие оставляет за собой право вносить изменения в конструкцию и комплектацию.

При эксплуатации качелей запрещается:

- нахождение частей тела между сиденьем и каркасом качели;
- ставить какие-либо предметы впереди и позади качелей;
- оставлять маленьких детей возле качелей без присмотра;
- превышать амплитуду раскачивания более 15 градусов;
- раскачиваться стоя, прыгать на сидение;
- превышать допустимую нагрузку, пользоваться при сильном ветре;
- разводить вблизи качелей открытый огонь, чтобы исключить воспламенение текстильной части качелей;
- вносить изменения в конструкцию качелей.

ДАТА ПРОДАЖИ « \_\_\_\_ » \_\_\_\_ 20\_\_ г.

## КАЧЕЛИ САДОВЫЕ «АРИАНА»

Руководство по сборке и эксплуатации

